

(DE) ACHTUNG!

Vor Beginn der Montagearbeiten lesen Sie bitte aufmerksam die Sicherheitshinweise!

(EN) WARNING!

Before assembling, please read carefully the safety instructions!

(NL) LET OP!

Lees de veiligheidsinstructies zorgvuldig door voordat u met de montage begint!

(FR) ATTENTION!

Avant le début des travaux de montage, prière de lire attentivement les consignes de sécurité

(IT) ATTENZIONE!

Prima di installare leggere attentamente l'avviso di sicurezza!

(ES) ATENCIÓN!

Antes de comenzar con los trabajos de montaje leer detenidamente los avisos de seguridad!

(PL) UWAGA!

Przed przystąpieniem do prac montażowych uważnie należy przeczytać wskazówki bezpieczeństwa!

(FI) HUOMIO!

Ennen asennustöiden aloittamista pyydämme Teitä lukemaan turvaohjeet huolellisesti!

(CZ) POZOR!

Než začnete provádět montážní práce, přečtěte si důkladně bezpečnostní pokyny!

(RU) ВНИМАНИЕ!

До начала монтажных работ внимательно прочтите эти указания по технике безопасности!

(GR) ΠΡΟΣΟΧΗ!

Πριν την διεξαγωγή της συναρμολόγησης διαβάστε προσεκτικά τις υποδείξεις ασφαλείας!

(RO) ATENȚIUNE!

A se citi cu atenție indicațiile privind siguranța, înainte de începerea montării!

(BG) ВНИМАНИЕ!

Преди Да Започнете работите по монтажа прочетете Внимателно упрТВаНИЕТо За безопасНост!

(TR) DİKKAT!

Montaja başlamadan önce güvenli talimatnamesini titizlikle okuyunuz!

(HU) FLGYELEM!

A szerelési munkák megkezdése előtt figyelmesen olvassa el a biztonsági útmutatásokat!

(SV) OBS!

Läs säkerhetsanvisningarna noga innan du börjar med monteringsarbetena!

(HR) POZOR!

Prije početka montaže molimo pozorno pročitajte sigurnosne naputke!

(SL) POZOR!

Prosim, da pred začetkom montaže, zaradi varnosti preberete vas navodila, ki so priložena!

(SK) POZOR!

Pred tým ako začnete robit' montážne práce, prečítajte si dôkladne bezpečnostné pokyny!

(PT) CUIDADO!

Antes de iniciar os trabalhos de montagem por favor leia atentamente os avisos de segurança!

(BA) POZOR!

Prije početka montaže molimo pažljivo pročitajte sigurnosne upute!

(LT) DĖMESIO!

Norėdami saugiai ir teisingai sumontuoti šviestuv vadovaukitės šia instrukcija!

(ET) HOIATUS!

Enne monteerimist lugege ohutusjuhised tähelepanelikult läbi!

(DA) OBS!

Læs sikkerhedsinformationen nøje, før du monterer produktet!

(NO) ADVARSEL!

Les sikkerhetsinformasjonen nøye før du monterer produktet!

(LV) UZMANĪBU!

Pirms montāžas uzmanīgi izlasiet drošības norādījumus!

(SR) UPOZORENJE!

Prije početka montaže, pažljivo pročitajte sigurnosne upute!

(UK) ПОПЕРЕДЖЕННЯ!

Перед розбиранням, будь ласка, уважно прочитайте інструкції з техніки безпеки!

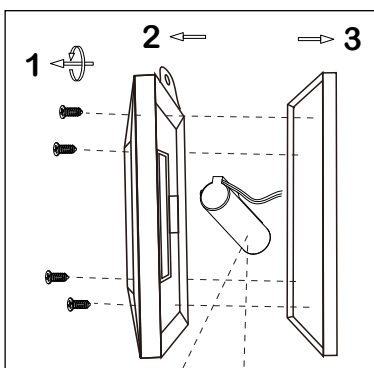
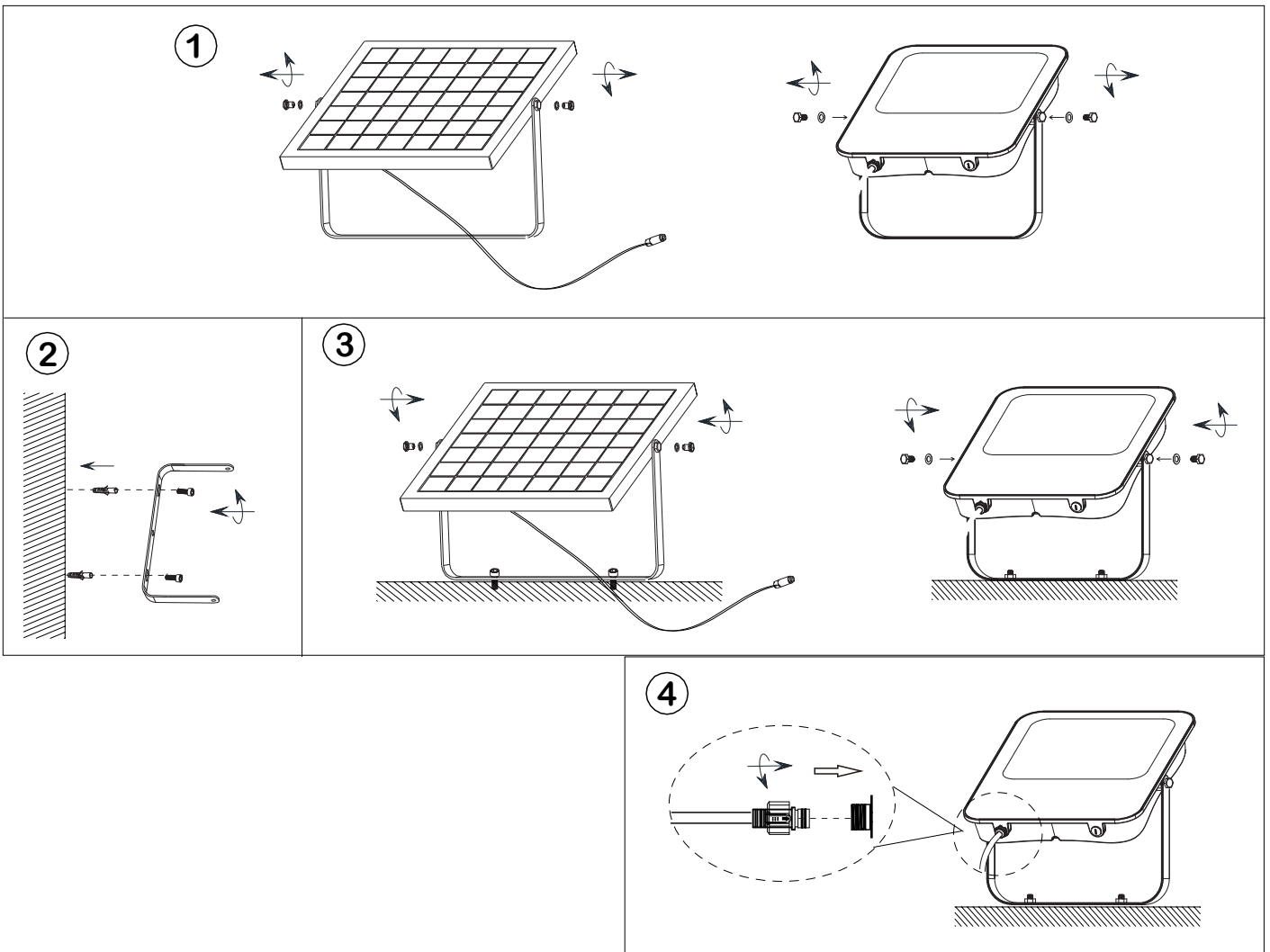

1 x LED 18W

Rechargeable battery
 Type: Li 32700
 2 x 3.2V 6000mAh

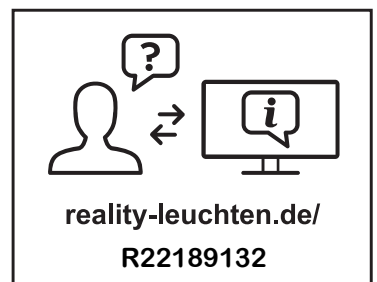



[Type: 938471R]

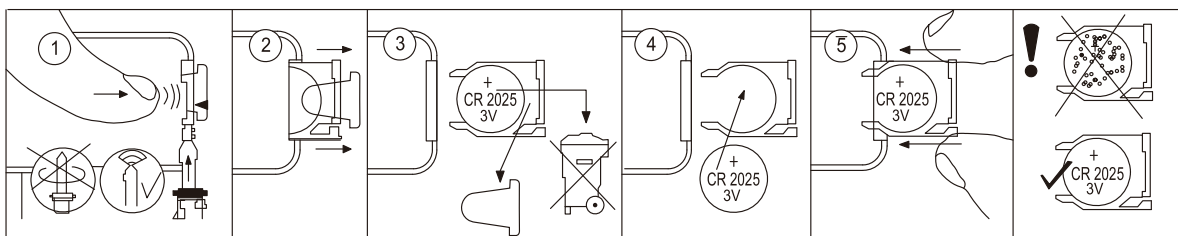
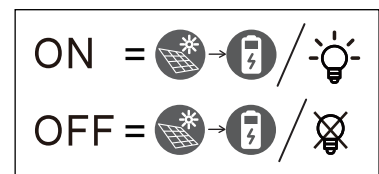
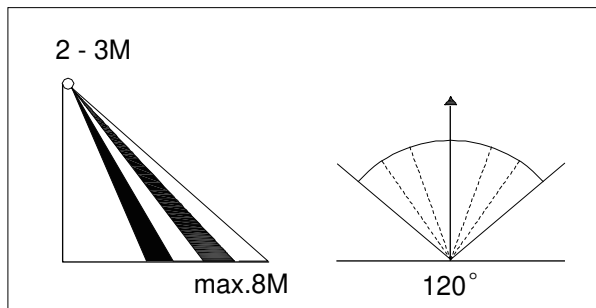
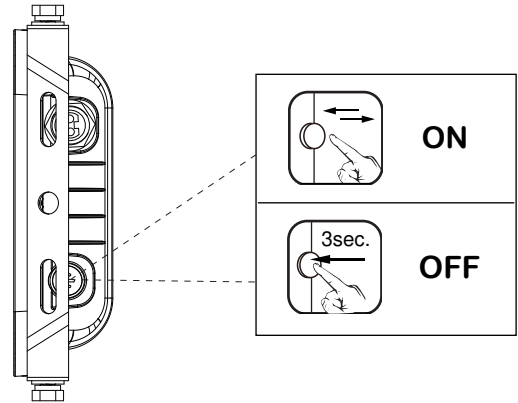
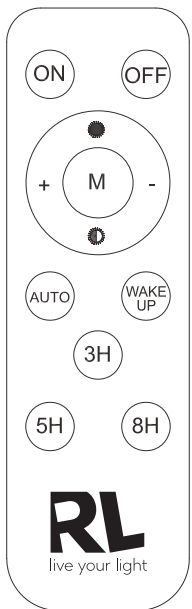

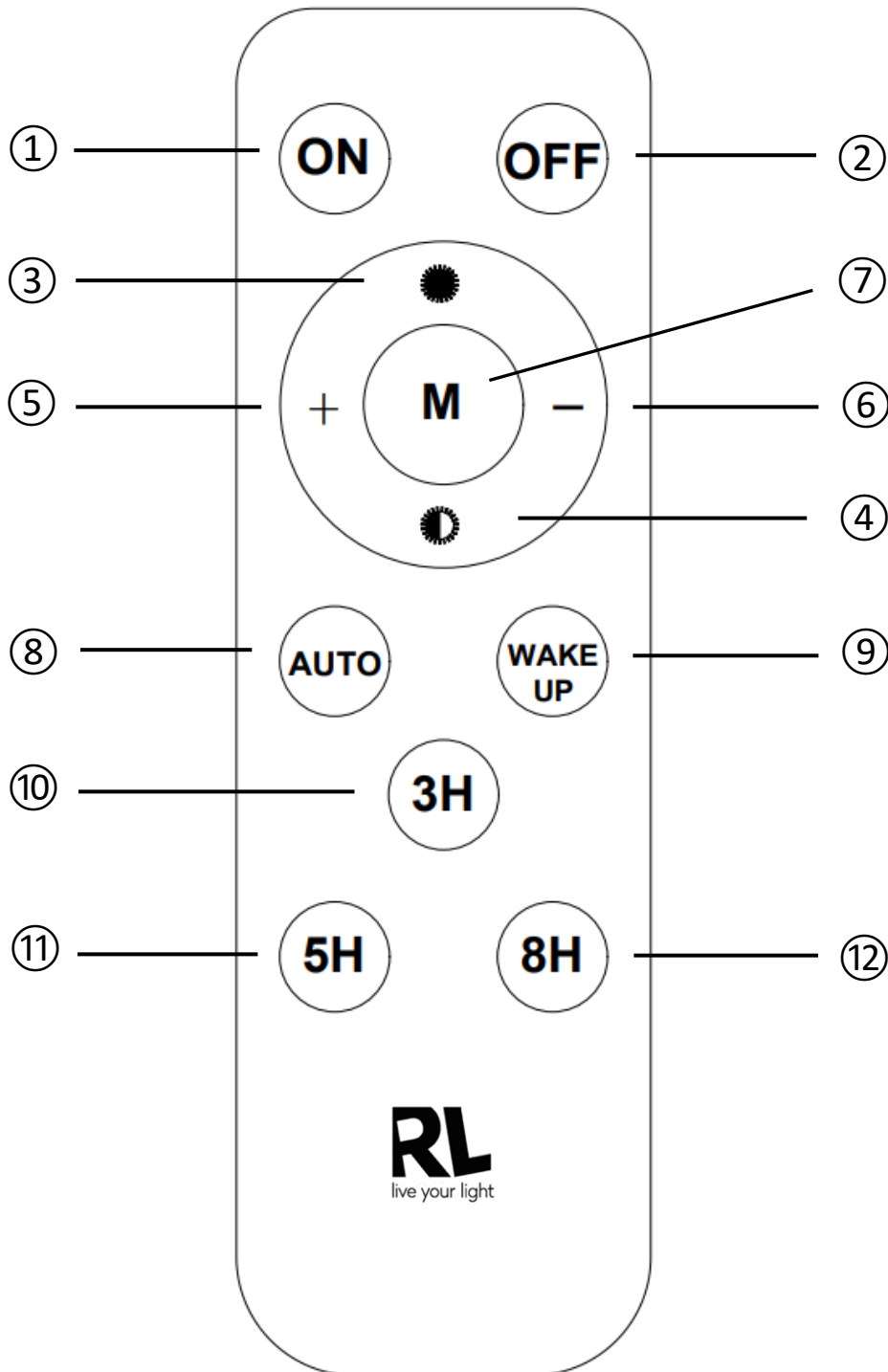

Funktionsbeschreibung ohne Fernbedienung

Wird die Leuchte über den Hauptschalter/ Wandschalter eingeschaltet, stellt sich das zuletzt mit der Fernbedienung eingestellte Lichtszenario ein (Memory-Funktion).

Die Leuchte darf nicht an einem externen Dimmer betrieben werden

Funktionsbeschreibung mit Fernbedienung

Die Leuchte verfügt über eine Memory-Funktion über die Fernbedienung. Die letzte Lichteinstellung vor dem Ausschalten wird gespeichert und beim Anschalten wiedergegeben.

Bedienung der Fernbedienung

1. & 2. Licht Ein/Aus
3. Helligkeit 100% 4000K
4. Helligkeit 50% 4000K
5. & 6. Helligkeitsregler: Die Einstellung erfolgt in Stufen. Durch kurzes Drücken können die einzelnen Stufen gesteuert werden. Durch dauerhaftes Drücken der Taste wird die maximale bzw. minimale Helligkeit schneller erreicht.
7. PIR - Bewegungssensor ist aktiviert. Bei Bewegung im näheren Umfeld schaltet sich das Licht für ca. 15 Sekunden auf eine Helligkeit von 100% ein. Sobald es keine Bewegung in der Umgebung gibt, schaltet sich ein dauerhaftes Orientierungslicht mit einer Helligkeit von ca. 10% ein.
8. AUTO-Modus
Die Leuchte schaltet sich automatisch bei Dunkelheit mit einer Helligkeit von 30% ein.
9. Aufwecktaste: Vor dem ersten Anschalten betätigen, um die Leuchte aus dem "Winterschlaf-Modus" zu wecken.
10. & 11. & 12. Timer-Funktion 3h, 5h, 8h
Die Leuchte schaltet sich bei Dunkelheit automatisch ein und schaltet sich nach der eingestellten Zeit wieder aus.

Description des fonctions sans la telecommande

Si la lampe est allumée avec l'interrupteur principal/ l'interrupteur mural, c'est le Programme d'éclairage réglé en dernier avec la télécommande qui s'enclenche (effet mémoire).

La lampe ne doit pas être utilisée avec un gradateur externe.

Description des fonctions avec la telecommande

La lampe a une fonction de mémoire via la télécommande. Le dernier réglage d'éclairage avant l'extinction est enregistré et lu lors de l'allumage.

Utilisation de la telecommande

1. & 2. Allumer/éteindre la lumière
3. 100 % de luminosité 4 000 K
4. 50 % de luminosité 4 000 K
5. & 6. Régulateur de luminosité : le réglage se fait par paliers. Une courte pression permet de commander les différents niveaux. En appuyant en permanence sur la touche, on obtient la luminosité maximale ou minimale.
7. PIR - Le capteur de mouvement est activé. En cas de mouvement dans l'environnement proche, la lumière s'allume pendant environ 15 secondes à une luminosité de 100%. Dès qu'il n'y a plus de mouvement dans les environs, une lumière d'orientation permanente s'allume avec une luminosité d'environ 10%.
8. Mode AUTO
Le luminaire s'allume automatiquement dans l'obscurité avec une luminosité de 30%.
9. Bouton de réveil : à actionner avant le premier allumage pour sortir le luminaire du « mode hibernation ».
10. & 11. & 12. Fonction minuterie 3h, 5h, 8h
La lampe s'allume automatiquement dans l'obscurité et s'éteint après la durée programmée.

Description of how the light works without the remote control unit

If the light is switched on via the main switch / wall switch, the unit provides the lighting scenario which was last set using the remote control unit (memory effect).

The light should not be operated on an external dimmer.

Description of how the light works with the remote control unit

The lamp has a memory function via the remote control. The last light setting before switching off is saved and played back when switching on.

Operation of the remote control

1. & 2. Light On/Off
3. Brightness 100% 4000K
4. Brightness 50% 4000K
5. & 6. Brightness regulator: The adjustment takes place in stages. By pressing for a short period, it is possible to control the individual stages. Pressing the button permanently results in the maximum or minimum brightness being reached.
7. PIR motion sensor is activated. If there is movement in the immediate vicinity, the light switches on to a brightness of 100% for approx. 15 seconds. As soon as there is no movement in the vicinity, a permanent orientation light with a brightness of approx. 10% switches on.
8. AUTO mode
The light switches on automatically in the dark with a brightness of 30%.
9. Wake-up button: Press before switching on for the first time to wake the light from 'hibernation mode'.
10. & 11. & 12. Timer function 3h, 5h, 8h
The light switches on automatically when it gets dark and switches off again after the set time.

Beschrijving van hoe de lamp werkt zonder de afstandsbediening

Als de lamp ingeschakeld wordt met de hoofdschakelaar/wandschakelaar, verstrekt de eenheid het verlichtingsszenario dat het laatst ingesteld werd met de afstandsbediening (geheugeneffect).

De lamp mag niet bediend worden met een externe dimmer.

Beschrijving van hoe de lamp werkt met de afstandsbediening

De lamp heeft een geheugenfunctie via de afstandsbediening. De laatste lichtinstelling voor het uitschakelen wordt opgeslagen en bij het inschakelen afgespeeld.

Bediening van de afstandsbediening

1. & 2. Licht AAN/UIT
3. Felheid 100% 4000 K
4. Felheid 50% 4000 K
5. & 6. Helderheidsregeling: De instelling gebeurt in stappen. De afzonderlijke niveaus kunnen worden bediend door kort op de knop te drukken. De maximale of minimale lichtsterkte wordt bereikt door de toets continu in te drukken.
7. PIR-bewegingssensor wordt geactiveerd. Als er beweging is in de directe omgeving, schakelt de verlichting gedurende ongeveer 15 seconden aan met een helderheid van 100%. Zodra er geen beweging in de omgeving is, gaat er een permanent oriëntatielicht branden met een helderheid van ongeveer 10%.
8. AUTO-modus
Het licht gaat automatisch aan in het donker met een helderheid van 30%.
9. Wekknop: indrukken voor de eerste keer inschakelen om de lamp uit de "slaapstand" te halen.
10. & 11. & 12. Timerfunctie 3u, 5u, 8u
Het licht gaat automatisch aan als het donker wordt en gaat na de ingestelde tijd weer uit.

Descrizione del funzionamento senza telecomando

Se la lampada viene accesa attraverso l'interruttore generale/interruttore da parete, si regola lo scenario luminoso impostato per ultimo tramite il telecomando (effetto memoria).

Non è consentito utilizzare la lampada in combinazione con un dimmer esterno!

Descrizione del funzionamento con telecomando

La lampada ha una funzione di memoria tramite il telecomando. L'ultima impostazione della luce prima dello spegnimento viene salvata e riprodotta all'accensione

Uso del telecomando

1. & 2. Luce accesa/spenta
3. Luminosità 100% 4000K
4. Luminosità 50% 4000K
5. & 6. Controllo della luminosità: l'impostazione avviene per gradi. I singoli livelli possono essere controllati premendo brevemente il pulsante. La luminosità massima o minima si raggiunge premendo continuamente il pulsante
7. Il sensore di movimento PIR è attivato. Se c'è un movimento nelle immediate vicinanze, la luce si accende con una luminosità del 100% per circa 15 secondi. Non appena non si verifica alcun movimento nelle vicinanze, si accende una luce di orientamento permanente con una luminosità di circa il 10%.
8. Modalità AUTO
La luce si accende automaticamente al buio con una luminosità del 30%.
9. Pulsante di risveglio: premere prima della prima accensione per risvegliare la luce dalla "modalità di ibernazione".
10. & 11. & 12. Funzione timer 3h, 5h, 8h
La luce si accende automaticamente quando fa buio e si spegne dopo il tempo impostato.

Descripción funcional sin mando a distancia

Si la luminaria se enciende por medio de un interruptor principal/interruptor de pared, se ajusta el último escenario de luz configurado con el mando a distancia (efecto memoria).

La luminaria no debe hacerse funcionar con un atenuador externo

Descripción funcional con mando a distancia

La lámpara tiene una función de memoria a través del control remoto. El último ajuste de luz antes de apagarse se guarda y se reproduce al encender.

Manejo del mando a distancia

1. & 2. Luz ENCENDIDA/APAGADA
3. Brillo 4000K 100 %
4. Brillo 4000K 50 %
5. & 6. Control de brillo: El ajuste se realiza por pasos. Los niveles individuales se pueden controlar pulsando brevemente el botón. La luminosidad máxima o mínima se alcanza pulsando el botón de forma continuada.
7. Se activa el sensor de movimiento PIR. Si hay movimiento en las inmediaciones, la luz se enciende con una luminosidad del 100% durante unos 15 segundos. En cuanto no hay movimiento en las inmediaciones, se enciende una luz de orientación permanente con una luminosidad de aprox. el 10%.
8. Modo AUTO
La luz se enciende automáticamente en la oscuridad con una luminosidad del 30%.
9. Botón de activación: púlselo antes de encender la luz por primera vez para sacarla del «modo de hibernación».
10. & 11. & 12. Función temporizador 3h, 5h, 8h
La luz se enciende automáticamente cuando oscurece y se apaga de nuevo al cabo del tiempo programado.

Opis działania światła bez pilota

Jeśli światło jest włączone przez wyłącznik główny / przełącznik ścienny, urządzenie zapewni scenariusz oświetlenia, który został ostatnio ustawiony za pomocą pilota zdalnego sterowania (efekt pamięci).

Światła nie należy włączać za pomocą zewnętrznego ściemniacza.

Opis działania światła z pilotem

Lampa posiada funkcję pamięci za pomocą pilota. Ostatnie ustawienie światła przed wyłączeniem jest zapisywane i odtwarzane po włączeniu.

Działanie pilota

1. & 2. Światło Wł./WYŁ.
3. Jasność 100%- 4000K
4. Jasność 50%- 4000K
5. & 6. Regulacja jasności: ustawienie odbywa się w krokach. Poszczególnymi poziomami można sterować poprzez krótkie naciśnięcie przycisku. Maksymalną lub minimalną jasność osiąga się poprzez ciągłe naciskanie przycisku
7. Aktywowany jest czujnik ruchu PIR. Jeśli w bezpośrednim sąsiedztwie pojawi się ruch, światło włączy się z jasnością 100% na około 15 sekund. Gdy w pobliżu nie ma ruchu, włącza się stałe światło orientacyjne o jasności ok. 10%.
8. Tryb AUTO
Światło włącza się automatycznie w ciemności z jasnością 30%.
9. Przycisk wybudzania: Naciśnij przed pierwszym włączeniem, aby wybudzić lampę z „trybu hibernacji”.
10. & 11. & 12. Funkcja timera 3h, 5h, 8h
Światło włącza się automatycznie, gdy robi się ciemno i wylączy się ponownie po upływie ustawionego czasu.

Kuvaus siitä, miten valaisin toimii ilman kaukosäädintä

Jos valaisin on kytketty päälle pääkytkimestä / seinäkytkimestä, niin laite käyttää valaistusskenaariota, joka on viimeksi asetettu kaukosäätimestä (muistitoiminto).

Valaisinta ei saa ohjata ulkoisella himmentimellä.

Kuvaus siitä, miten valaisin toimii kaukosäätimen kanssa

Valaisimessa on muistitoiminto kaukosäätimen kautta. Viimeinen valoasetus ennen sammuttamista tallennetaan ja toistetaan päälle kytkettäessä.

Kaukosäätimen käyttö

1. & 2. Valo ON/OFF
3. Kirkkaus 100 % 4000K
4. Kirkkaus 50 % 4000K
5. & 6. Kirkkauden säätö: Asetus tehdään portaittain. Yksittäisiä tasoja voidaan ohjata painamalla lyhyesti painiketta. Suurin tai pienin kirkkaus saavutetaan painamalla painiketta yhtäjaksoisesti.
7. PIR-liiketunnistin on aktiivitoitu. Jos välittömässä läheisyydessä on liikettä, valo kytkeytyy 100 %:n kirkkauteen noin 15 sekunniksi. Heti kun lähistöllä ei ole liikettä, syttyy pysyvä suuntavalo, jonka kirkkaus on noin 10 %.
8. AUTO-tila
Valo kytkeytyy automaattisesti päälle pimeässä 30 %:n kirkkaudella.
9. Herätyspainike: Paina ennen ensimmäistä kytkemistä päälle herättääksesi valon horrostilasta.
10. & 11. & 12. Ajastintoiminto 3h, 5h, 8h
Valo syttyy automaattisesti, kun tulee pimeää, ja sammuu uudelleen asetetun ajan kuluttua.

Popis toho, jak světlo funguje bez jednotky dálkového ovládání

Pokud je světlo zapnuto prostřednictvím hlavního vypínače / vypínače na zdi, jednotka zajistí ten scénář osvětlení, který byl prostřednictvím jednotky dálkového ovládání zadán naposledy (paměťový efekt).

Světlo nesmí být ovládáno externím stmívačem.

Popis toho, jak světlo funguje s jednotkou dálkového ovládání

Lampa má paměťovou funkci pomocí dálkového ovladače. Poslední nastavení světla před vypnutím se uloží a přehraje při zapnutí.

Funkce dálkového ovladače

1. & 2. Světlo ON/OFF
3. Jas 100 % 4000 K
4. Jas 50 % 4000 K
5. & 6. Ovládání jasu: Nastavení se provádí v krocích. Jednotlivé úrovně lze ovládat krátkým stisknutím tlačítka. Maximálního nebo minimálního jasu dosáhnete plynulým stisknutím tlačítka.
7. PIR senzor pohybu je aktivován. Pokud se v bezprostřední blízkosti objeví pohyb, světlo se na přibližně 15 sekund rozsvítí na 100% jas. Jakmile v okolí není žádný pohyb, zapne se trvalé orientační světlo s jasnem cca 10 %.
8. Režim AUTO
Světlo se ve tmě automaticky zapne s jasnem 30 %.
9. Tlačítko probuzení: Stisknutím před prvním zapnutím probudíte světlo z „režimu hibernace“.
10. & 11. & 12. Funkce časovače 3h, 5h, 8h
Světlo se automaticky zapne, když se setmí, a po uplynutí nastavené doby se opět vypne.

Описание работы светильника без пульта дистанционного управления

Если включение светильника производится с помощью главного / настенного выключателя, активируются настройки освещения, заданные в последний раз на пульте дистанционного управления («эффект памяти»).

Данное осветительное устройство не следует подключать к внешним регуляторам интенсивности света (диммерам).

Описание работы светильника с пультом дистанционного управления

Лампа имеет функцию памяти через пульт дистанционного управления. Последняя настройка освещения перед выключением сохраняется и воспроизводится при включении.

Порядок работы с пультом дистанционного управления

1. & 2. Свет ВКЛ/ВЫКЛ
3. Яркость 100% 4000K
4. Яркость 50% 4000K
5. & 6. Регулировка яркости: Настройка выполняется ступенчато. Управление отдельными уровнями осуществляется кратковременным нажатием кнопки. Максимальная или минимальная яркость достигается при непрерывном нажатии кнопки.
7. Активируется PIR-датчик движения. Если в непосредственной близости есть движение, свет включается на яркость 100 % примерно на 15 секунд. При отсутствии движения в непосредственной близости включается постоянный ориентационный свет с яркостью около 10 %.
8. Режим AUTO
Свет включается автоматически в темноте с яркостью 30%.
9. Кнопка пробуждения: нажмите перед первым включением, чтобы вывести светильник из «спящего режима».
10. & 11. & 12. Функция таймера 3 ч, 5 ч, 8 ч
Свет включается автоматически с наступлением темноты и выключается через заданное время.

Περιγραφή του τρόπου λειτουργίας του φωτιστικού σώματος χωρίς την μονάδα απομακρυσμένου ελέγχου

Εάν το φωτιστικό σώμα ενεργοποιείται μέσω του οριζοντιώδους διακόπτη / επιτοίχιου διακόπτη, η μονάδα παρέχει το σενάριο φωτισμού που είχε οριστεί κατά την τελευταία χρήση της μονάδας απομακρυσμένου ελέγχου (λειτουργία μνήμης).

Το φωτιστικό σώμα δεν πρέπει να λειτουργεί με εξωτερικό ρεοστατικό διακόπτη.

Περιγραφή του τρόπου λειτουργίας του φωτιστικού σώματος με την μονάδα απομακρυσμένου ελέγχου

Η λάμπα διαθέτει λειτουργία μνήμης μέσω του τηλεχειριστηρίου. Η τελευταία ρύθμιση φωτός πριν την απενεργοποίηση αποθηκεύεται και αναπαράγεται κατά την ενεργοποίηση.

Λειτουργία του τηλεχειριστηρίου

1. & 2. Φως ON/OFF
3. Φωτεινότητα 100% 4000K
4. Φωτεινότητα 50% 4000K
5. & 6. Έλεγχος φωτεινότητας: Η ρύθμιση γίνεται σε βήματα. Τα επιμέρους επίπεδα μπορούν να ελεγχθούν με σύντομο πάτημα του κουμπιού. Η μέγιστη ή η ελάχιστη φωτεινότητα επιτυγχάνεται με συνεχές πάτημα του κουμπιού.
7. Ο αισθητήρας κίνησης PIR είναι ενεργοποιημένος. Εάν υπάρχει κίνηση στο άμεσο περιβάλλον, το φως ανάβει σε φωτεινότητα 100% για περίπου 15 δευτερόλεπτα. Μόλις δεν υπάρχει κίνηση στην περιοχή, ανάβει ένα μόνιμο φως προσανατολισμού με φωτεινότητα περίπου 10%.
8. Λειτουργία AUTO
Το φως ανάβει αυτόματα στο σκοτάδι σε επίπεδο φωτεινότητας 30%.
9. Κουμπιό αφύπνισης: Πατήστε το πριν από την πρώτη ενεργοποίηση για να ξυπνήσει το φως από τη «λειτουργία χειμερίας νάρκης».
10. & 11. & 12. Λειτουργία χρονοδιακόπτη 3h, 5h, 8h
Το φως ανάβει αυτόματα όταν σκοτεινιάσει και σβήνει ξανά μετά τον καθορισμένο χρόνο.

Descrierea modului în care funcționează lampa fără unitatea de control la distanță

Dacă lumina este aprinsă de la întrerupătorul principal/de perete, unitatea va furniza secvența de iluminare care a fost setată la ultima folosire a telecomenzii (efect de memorare).

Lampa nu trebuie operată cu un comutator extern.

Descrierea modului în care funcționează lampa cu unitatea de control la distanță (telecomandă)

Lampa are o funcție de memorie prin intermediul telecomenzii. Ultima setare de lumină înainte de oprire este salvată și redată la pornire

Utilizarea telecomenzii

1. & 2. Lumină ON/OFF
3. Luminozitate de 4000 K la 100%
4. Luminozitate de 4000 K la 50%
5. & 6. Controlul luminozității: Setarea se face în trepte. Nivelurile individuale pot fi controlate prin apăsarea scurtă a butonului. Luminozitatea maximă sau minimă este atinsă prin apăsarea continuă a butonului.
7. Senzorul de mișcare PIR este activat. Dacă există mișcare în imediata vecinătate, lumina se aprinde la o luminozitate de 100% timp de aprox. 15 secunde. De îndată ce nu există nicio mișcare în apropiere, se aprinde o lumină de orientare permanentă cu o luminozitate de aprox. 10%.
8. Modul AUTO
Lumina se aprinde automat în întuneric cu o luminozitate de 30%.
9. Buton de trezire: Apăsăți înainte de prima aprindere pentru a trezi lumina din „modul hibernare”.
10. & 11. & 12. Funcție temporizator 3h, 5h, 8h
Lumina se aprinde automat când se întunecă și se stinge din nou după timpul setat.

Описание как работи осветлението без дистанционното управление

Ако се включи чрез главния/стенния ключ, осветителният прибор изпълнява режима на осветление на който последно е настроен от дистанционното управление (ефект на запаметяване).

Това осветление не трябва да се използва с външен димер.

Описание как работи осветлението с дистанционното управление

Лампата има функция за запаметяване чрез дистанционно управление. Последната настройка на светлината преди изключване се запазва и се възпроизвежда при включване.

Работа с дистанционното управление

1. & 2. Включване/изключване на светлината

3. Яркост 100% 4000K

4. Яркост 50% 4000K

5. & 6. Контрол на яркостта: Настройката се извършва на стъпки. Отделните нива могат да се управляват чрез кратко натискане на бутона. Максималната или минималната яркост се постига с продължително натискане на бутона.

7. PIR сензорът за движение е активиран. Ако има движение в непосредствена близост, светлината се включва с яркост 100% за около 15 секунди. Щом няма движение в близост, се включва постоянна ориентировъчна светлина с яркост приблизително 10 %.

8. Режим AUTO

Светлината се включва автоматично на тъмно с яркост 30%.

9. Бутон за събуждане: Натиснете го преди първото включване, за да събудите светлината от „режим на спящ режим“.

10. & 11. & 12. Функция таймер 3h, 5h, 8h

Светлината се включва автоматично, когато се стъмни, и се изключва отново след изтичане на зададеното време.

Işığın uzaktan kumanda ünitesi olmadan nasıl çalıştığının açıklaması

Işık, ana şalter / duvar şalteri üzerinden açılırsa ünite, uzaktan kumanda kullanılarak en son ayarlanan aydınlatma durumunu sunar (bellek etkisi).

Işık, harici bir dimmer ile kullanılmamalıdır.

Işığın uzaktan kumanda ünitesiyle nasıl çalıştığının açıklaması

Lambanın uzaktan kumanda yoluyla bir hafıza işlevi vardır. Kapatmadan önceki son ışık ayarı, açılırken kaydedilir ve oynatılır.

Uzaktan kumandanın çalışması

1. & 2. Işık AÇIK/KAPALI

3. Parlaklık %100 4000K

4. Parlaklık %50 4000K

5. & 6. Parlaklık kontrolü: Ayar adımlar halinde yapılır. Müfrit seviyeler düğmeye kısaca basılarak kontrol edilebilir. Maksimum veya minimum parlaklığa düğmeye sürekli basarak ulaşılır.

7. PIR hareket sensörü etkinleştirilir. Yakın çevrede hareket varsa, ışık yaklaşık 15 saniye boyunca %100 parlaklıkta yanar. Çevrede herhangi bir hareket olmadığında, yaklaşık %10 parlaklığa sahip kalıcı bir yönlendirme ışığı yanar.

8. OTOMATİK mod

Işık karanlıkta %30 parlaklıkla otomatik olarak açılır.

9. Uyandırma düğmesi: Işığı "hazırda bekleme modundan" uyandırmak için ilk kez açmadan önce basın.

10. & 11. & 12. Zamanlayıcı işlevi 3h, 5h, 8h

Işık, hava karardığında otomatik olarak açılır ve ayarlanan sürenin sonunda tekrar kapanır.

A lámpatest távvezérlő nélküli használatának bemutatása

A fő-/fali kapcsolóról való bekapcsolás esetén a lámpatest abban a világítási módban kezd működni, amelyet a távvezérlő segítségével utoljára beállított (memória hatás).

A lámpatest nem használható külső fényerőszabályozóval.

A lámpatest távvezérlővel való használatának bemutatása

A lámpa memória funkcióval rendelkezik a távirányítón keresztül. A kikapcsolás előtti utolsó fénybeállítás mentésre kerül, és bekapcsoláskor lejátszható.

A távvezérlő használata

1. & 2. Fény BE/KI

3. 100% fényerősségen 4000 K

4. 50% fényerősségen 4000 K

5. & 6. Fényerőszabályozás: A beállítás lépésekben történik. Az egyes szintek a gomb rövid megnyomásával vezérelhetők. A maximális vagy minimális fényerő a gomb folyamatos megnyomásával érhető el.

7. A PIR mozgásérzékelő aktíválódik. Ha a közvetlen közelben mozgás történik, a lámpa kb. 15 másodpercre 100%-os fényerőre kapcsol. Amint a közelben nincs mozgás, egy állandó tájékoztató fény kapcsol be kb. 10%-os fényerővel.

8. AUTO üzemmód

A lámpa sötétben automatikusan bekapcsol 30%-os fényerővel.

9. Ébresztőgomb: Az első bekapcsolás előtt nyomja meg, hogy a lámpát felébressze a „hibernációs üzemmódból“.

10. & 11. & 12. Időzítő funkció 3h, 5h, 8h

A lámpa automatikusan bekapcsol, amikor besötétedik, és a beállított idő után ismét kikapcsol.

Beskrivning av hur lampan fungerar utan fjärrkontrollen

Om ljuset tänds genom huvud-/väggströmbrytaren kommer fjärrkontrollens senaste inställning ställas in (minnesfunktion).

Lampan får inte styras med en extern dimmer.

Beskrivning av hur lampan fungerar med fjärrkontrollen

Lampan har en minnesfunktion via fjärrkontrollen. Den senaste ljusinställningen före avstängning sparas och spelas upp vid påslagning.

Hur du använder fjärrkontrollen

1. & 2. Ljus PÅ/AV

3. Ljusstyrka 100 % 4 000 K

4. Ljusstyrka 50 % 4 000 K

5. & 6. Ljusstyrkakontroll: Justeringen görs i steg. De enskilda stegen kan styras genom att trycka kort. Maximal eller lägsta ljusstyrka uppnås genom att kontinuerligt trycka på knappen.

7. PIR-rörelsesensorn är aktiverad. Om det finns rörelse i den omedelbara närheten tänds lampan med en ljusstyrka på 100% i ca 15 sekunder. Så snart det inte finns någon rörelse i närheten tänds ett permanent orienteringsljus med en ljusstyrka på ca 10%.

8. AUTO läge

Lampan tänds automatiskt i mörker med en ljusstyrka på 30%.

9. Väckningsknapp: Tryck på knappen innan lampan tänds för första gången för att väcka lampan från "viloläge".

10. & 11. & 12. Timerfunktion 3h, 5h, 8h

Lampan tänds automatiskt när det blir mörkt och släcks igen efter den inställda tiden.

Opis rada svjetiljke bez daljinskog upravljača

Ako se svjetiljka uključuje preko glavne sklopke / zidne sklopke, uređaj izvršava scenarij rasvjete koji je zadnji put podešen s pomoću daljinskog upravljača (efekt memorije).

Svjetiljkom se ne smije rukovati s pomoću vanjskog prigušivača svjetla.

Opis rada svjetiljke s daljinskim upravljačem

Svjetiljka ima funkciju memorije putem daljinskog upravljača. Posljednja postavka svjetla prije isključivanja sprema se i reproducira prilikom uključivanja.

Rad daljinskog upravljača

1. & 2. Svjetlo ON/OFF

3. Svjetlina 100% 4000K

4. Svjetlina 50% 4000K

5. & 6. Kontrola svjetline: Podešavanje se vrši u koracima. Pojedinačni stupnjevi mogu se kontrolirati kratkim pritiskom. Maksimalna ili minimalna svjetlina se postiže kontinuiranim pritiskom na tipku.

7. PIR - senzor pokreta je aktiviran. Ako postoji kretanje u okolini, svjetlo se uključuje na 100% svjetline na približno 15 sekundi. Čim nema kretanja u tom području, uključuje se stalno orijentacijsko svjetlo jačine cca 10%.

8. AUTO način rada

Svjetlo se automatski uključuje u mraku sa svjetlinom od 30%.

9. Gumb za buđenje: Pritisnite prije prvog uključivanja kako biste probudili svjetlo iz "moda hibernacije".

10. & 11. & 12. Funkcija mjerača vremena 3h, 5h, 8h

Svjetlo se automatski uključuje u mraku i ponovno se gasi nakon postavljenog vremena.

Popis toho, ako svetlo funguje bez diaľkového ovládača

Ak je svetlo zapnuté prostredníctvom hlavného spínača/nástenného spínača, prístroj poskytne variant osvetlenia, ktorý bol nastavený pomocou diaľkového ovládača (pamäťový efekt).

Svetlo sa nesmie prevádzkovať s externým stmievačom.

Popis toho, ako svetlo funguje s diaľkovým ovládačom

Svietidlo má pamäťovú funkciu pomocou diaľkového ovládača. Posledné nastavenie svetla pred vypnutím sa uloží a prehrá pri zapnutí.

Obsluha diaľkového ovládača

1. & 2. Svetlo ZAP/VYP

3. Jas 100 % 4000K

4. Jas 50 % 4000K

5. & 6. Ovládanie jasu: Nastavenie sa vykonáva v krokoch. Jednotlivé stupne je možné ovládať krátkym stlačením. Maximálny alebo minimálny jas sa dosiahne nepretržitým stlačením tlačidla.

7. Senzor pohybu PIR je aktivovaný. Ak sa v bezprostrednej blízkosti vyskytne pohyb, svetlo sa na približne 15 sekúnd rozsvieti na 100 %. Akonáhle v blízkosti nie je žiadny pohyb, zapne sa trvale orientačné svetlo s jasom približne 10 %.

8. Režim AUTO

Svetlo sa v tme zapína automaticky s jasom 30 %.

9. Tlačidlo prebudenia: Stlačením pred prvým zapnutím prebudíte svetlo z „režimu hibernácie“.

10. & 11. & 12. Funkcia časovača 3h, 5h, 8h

Svetlo sa automaticky zapne po zotmení a po uplynutí nastaveného času sa opäť vypne.

Opis delovanja luči brez enote za daljinsko upravljanje

Če se luč prižge s pomočjo glavnega stikala/stenskega stikala, enota omogoča isti scenarij osvetlitve, kot je bil nastavljen ob zadnji uporabi enote za daljinsko upravljanje (spominski učinek).

Luč ne sme delovati s pomočjo zunanjega regulatorja svetlosti.

Opis delovanja luči z enoto za daljinsko upravljanje

Svetilka ima funkciju spomina preko daljinskega upravljalnika. Zadnja nastavitev svetlobe pred izklopom se shrani in predvaja ob vklopu.

Delovanje daljinskega upravljalnika

1. & 2. VKLOP/IZKLOP luči

3. Svetlost 100 % 4000 K

4. Svetlost 50 % 4000 K

5. & 6. Nadzor svetlosti: Prilagoditev poteka v korakih. Posamezne stopnje lahko upravljate s kratkim pritiskom. Največjo ali najmanjšo svetlost dosežete z neprekinjenim pritiskom na gumb.

7. Aktiviran je senzor gibanja PIR. Če je v neposredni bližini prisotno gibanje, se luč za približno 15 sekund vklopi s 100-odstotno svetilnostjo. Takoj ko v bližini ni več gibanja, se vklopi stalna orientacijska luč s svetilnostjo približno 10 %.

8. Način AUTO

Luč se v temi samodejno vklopi s 30-odstotno svetilnostjo.

9. Gumb za prebujanje: Pritisnite ga pred prvim vklopom, da se svetilka prebudi iz „načina hibernacije“.

10. & 11. & 12. Funkcija časovnika 3h, 5h, 8h

Luč se samodejno vklopi, ko se zmrči, in se po nastavljenem času spet izklopi.

Descrição de como a luz funciona sem a unidade de controlo remoto

Se a luz for ligada através do interruptor principal / interruptor de parede, a unidade fornece o cenário de iluminação definido da última vez em que a unidade de controlo remoto foi usada (efeito de memória).

A luz não deve ser utilizada num regulador de fluxo luminoso externo.

Descrição de como a luz funciona com a unidade de controlo remoto

A lâmpada tem uma função de memória através do controle remoto. A última configuração de luz antes de desligar é salva e reproduzida ao ligar.

Operação do controlo remoto

1. & 2. Luz ON/OFF

3. Brilho 100% 4000K

4. Brilho 50% 4000K

5. & 6. Controle de brilho: O ajuste é feito em etapas. Os estágios individuais podem ser controlados pressionando brevemente. O brilho máximo ou mínimo é alcançado pressionando continuamente o botão.

7. O sensor de movimento PIR é ativado. Se houver movimento nas imediações, a luz acende-se com uma luminosidade de 100% durante cerca de 15 segundos. Logo que não haja movimento nas imediações, acende-se uma luz de orientação permanente com uma luminosidade de cerca de 10%.

8. Modo AUTO

A luz acende-se automaticamente no escuro com uma luminosidade de 30%.

9. Botão de despertar: Prima antes de ligar pela primeira vez para despertar a luz do “modo de hibernação”.

10. & 11. & 12. Função de temporizador 3h, 5h, 8h

A luz acende-se automaticamente quando escurece e desliga-se novamente após o tempo definido.

Opis kako svjetlo radi bez daljinskog upravljača

Ako se svjetlo pali preko glavnog prekidača / zidnog prekidača, jedinica daje svjetlosni scenario koji je zadnji put podešen daljinskim upravljačem (memorijski efekat).

Svjetlo ne bi trebalo da radi preko vanjskog prigušivača.

Opis kako svjetlo radi sa daljinskim upravljačem

Lampa ima memorijsku funkciju preko daljinskog upravljača. Zadnja postavka svjetla prije isključivanja se čuva i reprodukuje prilikom uključivanja.

Rad sa daljinskim upravljačem

1. & 2. Svjetlo UKLJUČENO/ISKLJUČENO

3. Svjetlina 100% 4000K

4. Svjetlina 50% 4000K

5. & 6. Kontrola svjetline: Podešavanje se vrši u koracima. Pojedinačne faze se mogu kontrolisati kratkim pritiskom. Maksimalna ili minimalna svjetlina se postiže neprekidnim pritiskom na tipku.

7. PIR - senzor pokreta je aktiviran. Ako postoji kretanje u okolini, svjetlo se uključuje na 100% svjetline na otprilike 15 sekundi. Čim nema kretanja u području, uključuje se trajno svjetlo za orijentaciju sa jačinom od cca 10%.

8. AUTO način rada

Svjetlo se automatski uključuje u mraku sa svjetlinom od 30%.

9. Dugme za buđenje: Pritisnite prije prvog uključivanja da biste svjetlo probudili iz „režima hibernacije“.

10. & 11. & 12. Funkcija tajmera 3h, 5h, 8h

Svjetlo se automatski uključuje u mraku i ponovo se gasi nakon postavljenog vremena.

Aprašymas, kaip šviesa veikia be nuotolinio valdymo pulto

Jei šviesa įjungiamą per pagrindinį jungiklį / sienos jungiklį, įrenginio šviesa yra ta, kuri paskutinį kartą buvo nustatyta nuotolinio valdymo pultu (atminties efektas).

Apšvietimas neturėtų būti valdomas išoriniu regulatoriumi.

Aprašymas, kaip šviesa veikia su nuotolinio valdymo pultu

Lampa turi atminties funkciją per nuotolinio valdymo pultą. Paskutinis šviesos nustatymas prieš išjungiant išsaugomas ir atkuriamas įjungiant.

Nuotolinio pulto valdymas

1. & 2. Šviesos įjungimas/išjungimas

3. Šviesumas 100% 4000K

4. Šviesumas 50% 4000K

5. & 6. Ryškumo valdymas: reguliavimas atliekamas etapais. Atskirus etapus galima valdyti trumpai paspaudus. Didžiausias arba minimalus ryškumas pasiekiamas nuolat spaudžiant mygtuką.

7. Įjungtas PIR judesio jutiklis. Jei netoliese yra judesys, šviesa maždaug 15 sekundžių įsijungia 100 % ryškumu. Kai tik netoliese nėra judesio, įsijungia nuolatinė orientacinė maždaug 10 % ryškumo šviesa.

8. Automatinis režimas

Šviesa tamsoje įsijungia automatiškai, kai ryškumas yra 30 %.

9. Pabudimo mygtukas: Paspauskite prieš pirmą kartą įjungdami, kad pažadintumėte šviestuvą iš „miego režimo“.

10. & 11. & 12. Laikmačio funkcija 3h, 5h, 8h

Šviesa automatiškai įsijungia sutemus ir vėl išsijungia praėjus nustatytam laikui.

Valgusti kasutamine ilma kaugjuhtimispuhdita

Valgusti sisselülitamisel pealülitati / seinalülitati kaudu käivitub viimati kaugjuhtimispuhdi kaudu valitud valgustusolek (mälu efekt).

Valgustit ei tohi kasutada välise dimmeriga.

Valgusti kasutamine kaugjuhtimispuhdi kasutamisel

Lambil on kaugjuhtimispuhdi kaudu mälu funktsioon. Viimane valguse seadistus enne väljalülitamist salvestatakse ja esitatakse sisselülitamisel.

Kaugjuhtimispuhdi kasutamine

1. & 2. Valgus ON/OFF

3. Heledus 100% 4000K

4. Heledus 50% 4000K

5. & 6. Heleduse reguleerimine: reguleerimine toimub astmeliselt. Üksikuid etappe saab juhtida, vajutades lühidalt. Maksimalne või minimaalne heledus saavutatakse nupu pideva vajutamisega.

7. PIR liikumisandur on aktiveeritud. Kui vahetus läheduses toimub liikumine, lülitub valgus umbes 15 sekundiks 100% heledusele. Kui läheduses ei toimu liikumist, lülitub sisse püsiv orientatsioonivalgus, mille heledus on umbes 10%.

8. AUTO-režiim

Valgus lülitub pimedas automaatselt sisse heledusega 30%.

9. Ärkamisnupp: Vajutage enne esimest sisselülitamist, et äratada valgusti „puhkeolekus“.

10. & 11. & 12. Taimer funktsioon 3h, 5h, 8h

Valgus lülitub automaatselt sisse, kui pimedaks läheb, ja lülitub uuesti välja pärast seadistatud aega.

Beskrivelse af hvordan lyset fungerer uden anvendelse af fjernbetjeningen

Hvis lampen tændes via hovedafbryderen / vægkontakten, vil enheden automatisk vælge og gengive den lysopsætning, som sidst blev indstillet ved anvendelse af fjernbetjeningen (hukommelseeffekt).

Lyset må ikke betjenes via en ekstern lysdæmper.

Beskrivelse af hvordan lyset fungerer ved hjælp af fjernbetjeningen

Lampen har en hukommelsesfunktion via fjernbetjeningen. Den sidste lysindstilling før slukning gemmes og afspilles ved tænding.

Betjening af fjernbetjeningen

1. & 2. Lys ON/OFF

3. Lysstyrke 100 % 4000K

4. Lysstyrke 50 % 4000K

5. & 6. Lysstyrkekontrol: Justeringen foretages i trin. De enkelte trin kan styres ved et kort tryk. Den maksimale eller minimale lysstyrke nås ved konstant at trykke på knappen.

7. PIR-bevægelsessensoren er aktiveret. Hvis der er bevægelse i umiddelbar nærhed, tændes lyset med en lysstyrke på 100 % i ca. 15 sekunder. Så snart der ikke er bevægelse i nærheden, tændes et permanent orienteringslys med en lysstyrke på ca. 10%.

8. AUTO-tilstand

Lyset tændes automatisk i mørke med en lysstyrke på 30 %.

9. Opvågningsknap: Tryk på den, før du tænder for første gang, for at vække lyset fra »dvaletilstand«.

10. & 11. & 12. Timerfunktion 3h, 5h, 8h

Lyset tændes automatisk, når det bliver mørkt, og slukkes igen efter den indstillede tid.

Beskrivelse av hvordan lyset fungerer uten fjernkontrollen

Hvis lyset slås på via hovedbryteren/veggbryteren, vil enheten bruke belysningsscenarioet som sist ble angitt med fjernkontrollen (minneeffekt).

Lyset må ikke brukes med ekstern lysdemper.

Beskrivelse av hvordan lyset fungerer med fjernkontrollen

Lampen har en minnefunksjon via fjernkontrollen. Den siste lysinnstillingen før den slås av lagres og spilles av når den slås på.

Bruk av fjernkontrollen

1. & 2. Lys PÅ/AV
3. Lysstyrke 100 % 4000K
4. Lysstyrke 50 % 4000K
5. & 6. Lysstyrkekontroll: Justeringen gjøres i trinn. De enkelte trinnene kan styres ved å trykke kort. Maksimal eller minimum lysstyrke nås ved å trykke kontinuerlig på knappen.
7. PIR-bevegelsessensoren er aktivert. Hvis det er bevegelse i umiddelbar nærhet, slås lyset på med en lysstyrke på 100 % i ca. 15 sekunder. Så snart det ikke er bevegelse i nærheten, tennes et permanent orienteringslys med en lysstyrke på ca. 10 %.

8. AUTO-modus
Lyset slås på automatisk i mørket med en lysstyrke på 30 %.

9. Vekkingknapp: Trykk på denne før du slår på lyset for første gang for å vekke det fra «dvalemodus».

10. & 11. & 12. Timerfunksjon 3t, 5t, 8t
Lyset tennes automatisk når det blir mørkt, og slås av igjen etter den innstilte tiden.

Apraksts par to, kā gaismeklis darbojas bez tālvadības pults

Gaismeklis tiek ieslēgts ar galveno slēdzi/sienas slēdzi, tas darbojas tajā apgaismojuma kompozīcijā, kas ar tālvadības pults palīdzību uzstādīta kā pēdējā (atmiņas efekts).

Gaismekli nedrīkst lietot, izmantojot ārēju gaismmaini.

Apraksts par to, kā gaismeklis darbojas ar tālvadības pulti

Lampai ir atmiņas funkcija, izmantojot tālvadības pulti. Pēdējais apgaismojuma iestatījums pirms izslēgšanas tiek saglabāts un atskaņots ieslēgšanas laikā.

Tālvadības pults lietošana

1. & 2. Gaismas ieslēgšana/izslēgšana
3. Spilgtums 100% 4000K
4. Spilgtums 50% 4000K
5. & 6. Spilgtuma kontrole: regulēšana tiek veikta pakāpeniski. Atsevišķos posmus var kontrolēt, īsi nospiežot. Maksimālais vai minimālais spilgtums tiek sasniegts, nepārtraukti nospiežot pogu
7. Ir aktivizēts PIR kustības sensors. Ja tuvākajā apkārtnē ir kustība, gaisma ieslēdzas ar 100% spilgtumu uz aptuveni 15 sekundēm. Tiklīdz tuvumā nav kustības, ieslēdzas pastāvīga orientējoša gaisma ar aptuveni 10 % spilgtumu.

8. AUTO režīms
Gaisma ieslēdzas automātiski tumsā ar 30 % spilgtumu.

9. Modināšanas poga: Nospiediet pirms pirmās ieslēgšanas, lai modinātu gaismu no "hibernācijas režīma".

10. & 11. & 12. Taimera funkcija 3h, 5h, 8h
Gaisma ieslēdzas automātiski, kad satumst, un pēc iestatītā laika atkal izslēdzas.

Opis funkcije bez daljinskog upravljača

Ako se svetiljka uključuje preko glavnog prekidača/zidnog prekidača, aktiviraće se scenario osvetljenja koji je poslednji podešen pomoću daljinskog upravljača (efekat memorije).

Svetiljka ne sme da radi sa eksternim uređajem za zatamnivanje

Opis funkcije sa daljinskim upravljačem

Lampa ima memorijsku funkciju preko daljinskog upravljača. Poslednje podšavanje svetla pre isključivanja se čuva i reprodukuje prilikom uključivanja.

Rukovanje daljinskim upravljačem

1. & 2. Svetlo uključeno/isključeno
3. Svetlost 100 % 4000K
4. Svetlost 50 % 4000K
5. & 6. Kontrola osvetljenja: Podšavanje se vrši u koracima. Pojedinačne faze se mogu kontrolisati kratkim pritiskom. Maksimalna ili minimalna osvetljenje se postiže neprekidnim pritiskom na dugme.
7. PIR - senzor pokreta je aktiviran. Ako postoji poмерање u okolini, svetlo se uključuje na 100% na oko 15 sekundi. Čim nema poмерања u tom području, uključuje se trajno svetlo za orijentaciju sa jačinom od oko 10%.
8. АУТО режим
Светло се аутоматски укључује у мраку са осветљеношћу од 30%.
9. Дугме за буђење: Притисните пре него што укључите по први пут да бисте пробудили светло из „режима хибернације“.
10. & 11. & 12. Функција тајмера 3х, 5х, 8х
Светло се аутоматски укључује у мраку и поново се гаси након подешеног времена.

Opis того, як працює світильник без пульта дистанційного керування

Якщо світло вмикається за допомогою головного вимикача / настінного вимикача, пристрій надає сценарій освітлення, який востаннє був встановлений за допомогою пульта дистанційного керування (ефект пам'яті).

A lámpatestet nem szabad külső fényerősabályzóval működtetni.

Opis того, як працює світильник з пультом дистанційного керування

Лампа має функцію запам'ятовування за допомогою пульта. Останнє налаштування світла перед вимкненням зберігається та відтворюється під час увімкнення.

Робота пульта дистанційного керування

1. & 2. Світло ON/OFF
3. Яскравість 100% 4000K
4. Яскравість 50% 4000K
5. & 6. Регулювання яскравості: Регулювання здійснюється покроково. Коротким натисканням можна керувати окремими етапами. Максимальна або мінімальна яскравість досягається безперервним натисканням кнопки.
7. Активується PIR-датчик руху. Якщо в безпосередній близькості є рух, світло вмикається на 100% яскравості приблизно на 15 секунд. Як тільки поблизу немає руху, вмикається постійне орієнтаційне світло з яскравістю приблизно 10%.
8. Режим AUTO
Світло автоматично вмикається в темряві з яскравістю 30%.
9. Кнопка пробудження: натисніть перед першим увімкненням, щоб вивести світильник з «сплячого режиму».
10. & 11. & 12. Функція таймера 3 год, 5 год, 8 год
Світло автоматично вмикається з настанням темряви і вимикається через встановлений час.